

Devenez "Le Leader Local" (3L) de la Construction RE2025

Le Partenariat BBC 3E :
Transformez les contraintes réglementaires et la pénurie de main-d'œuvre en leviers de croissance.

Une solution stratégique pour les Dirigeants de CMI.



Le CMI face au Mur : RE2025 et Pénurie de Talents



Le Défi Réglementaire :
Sobriété énergétique, impact carbone, confort d'été imposés.



Le Défi Humain :
Une main-d'œuvre qualifiée introuvable et coûteuse.



Le Défi Économique : Explosion des coûts et complexité des chantiers.

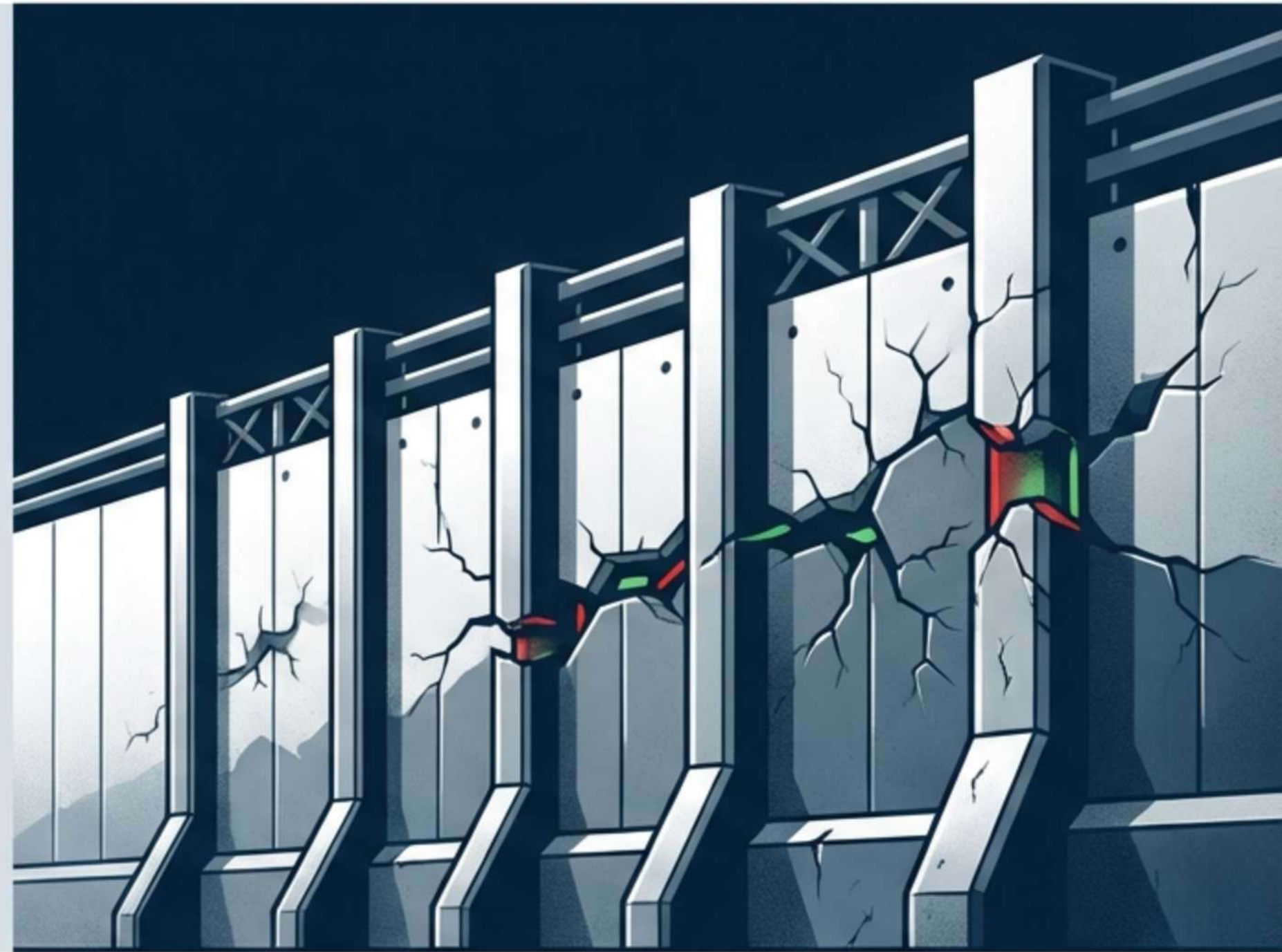

“Comment maintenir vos marges quand tout devient plus complexe ?”

Big Brick Click : La Réponse Technologique

Une technologie révolutionnaire basée sur la perlite naturelle et le système breveté **SYSTÈME 3E**.

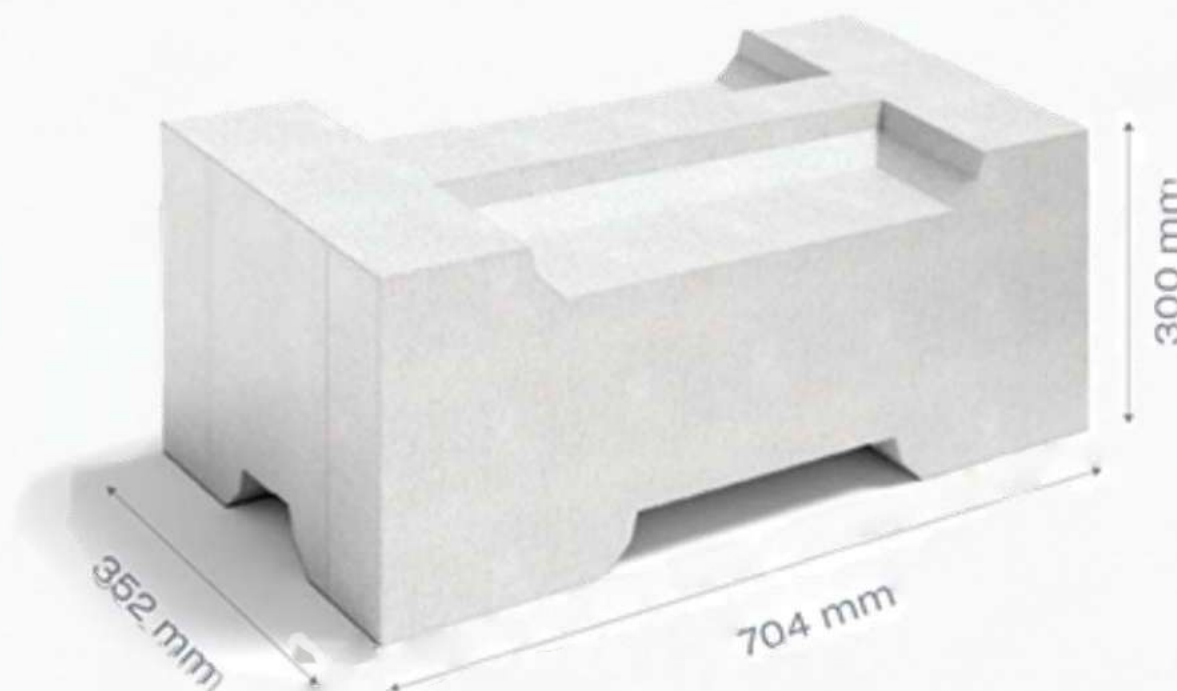

Le Concept :

Imaginez assembler une maison avec la simplicité d'un LEGO et la robustesse du roc.

3E

La Promesse :

Une structure monolithique sans mortier, sans colle, et sans isolation rapportée.



L'Origine :

Une innovation éprouvée, conçue pour maximiser l'efficacité énergétique, écologique et économique (**3E**).



L'Innovation 'Click-Click' : Le Principe du Cône Morse



Assemblage à Sec : Zéro mortier, zéro colle, zéro eau sur les murs porteurs.

Auto-blocage Mécanique : Inspiré de l'industrie mécanique, le principe du cône Morse assure un verrouillage parfait par gravité et friction.

Précision Absolue : Les blocs s'emboîtent sans aucun degré de liberté—ils ne peuvent ni bouger, ni pivoter.

L'intelligence est dans la brique. Une formation rapide suffit pour une mise en œuvre parfaite.

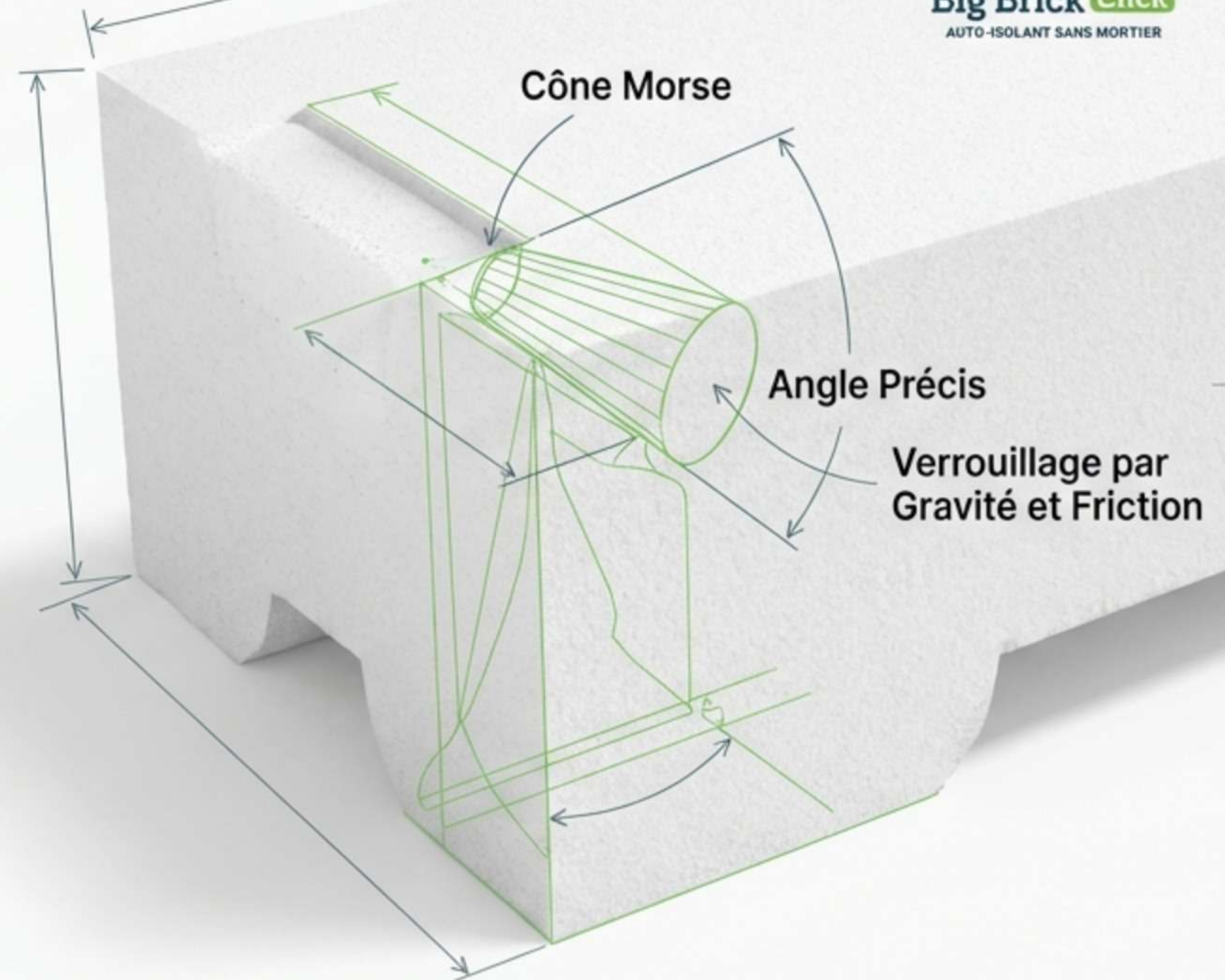



Transformez la Pénurie de Main-d'oeuvre en Agilité

- **Dés-spécialisation** : Plus besoin de maçons hautement qualifiés. Formation rapide des équipes existantes.
- **Chantier 'Toutes Saisons'** : Construisez sous la pluie ou le gel. Fin de la saisonnalité.
- **Impact** : Lissage de l'activité sur 12 mois = Trésorerie optimisée.

Accélération des Cycles : Construisez 3x Plus Vite

Construction Traditionnelle



Systeme BBC 3E



3X



Big Brick Click
AUTO-ISOLANT SANS MORTIER

-35% de temps global
sur le gros œuvre



0

temps de séchage
(finitions immédiates)

Résultat : Plus de maisons livrées par an avec les mêmes équipes fixes.

RE2025 Native : La Conformité sans Complexité

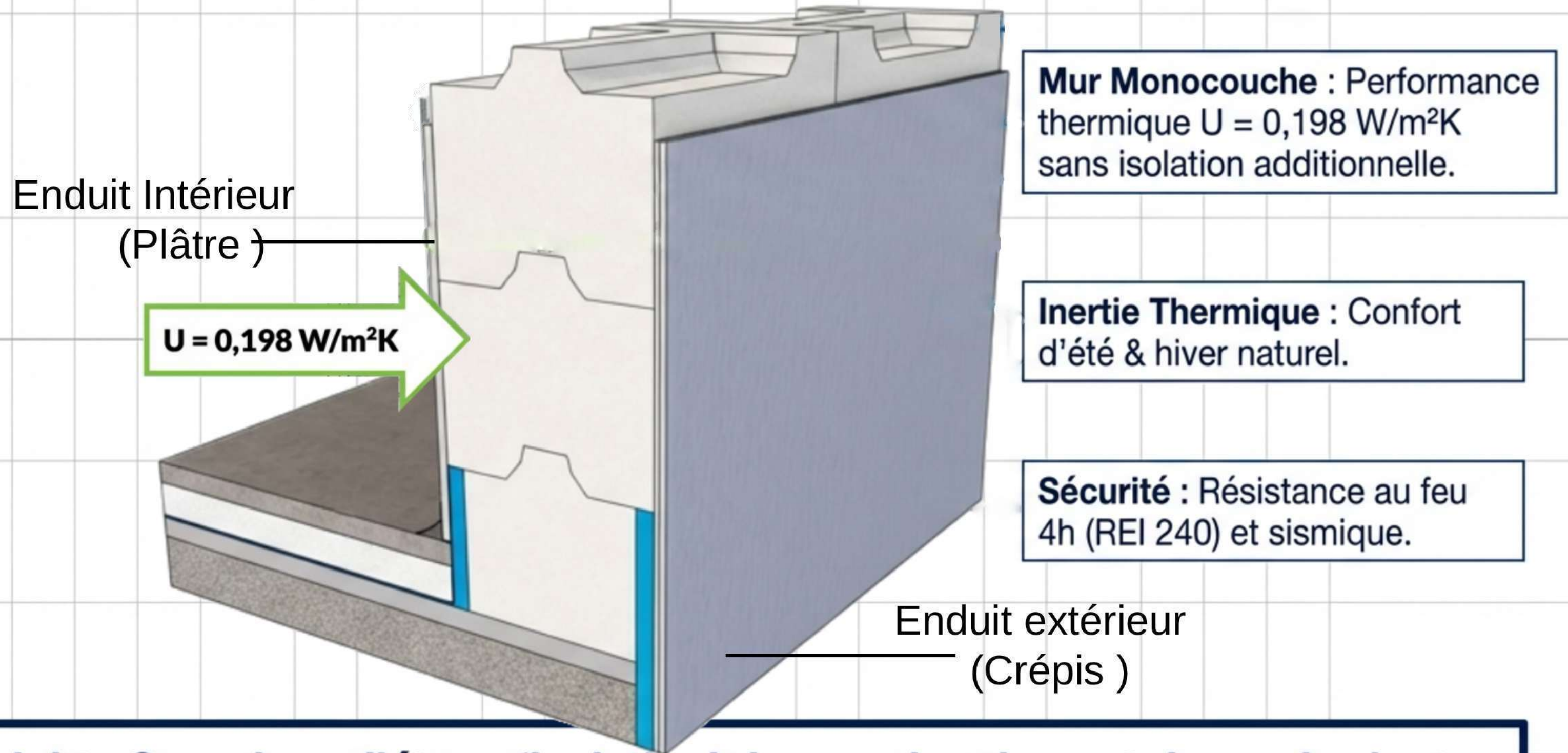

Key Insight : Supprimez l'étape 'isolation' de vos plannings et de vos budgets.

L'Avantage Concurrentiel Carbone



Empreinte Réduite :
Divisez l'impact carbone par 3
par rapport au traditionnel.



Chantier Propre :
Seulement 1% de déchets.
Matériaux 100% recyclables.



Argument Commercial :
Répondez à la demande
croissante des clients pour des
maisons saines et durables.



Isolation intrinsèque : il n'est pas
nécessaire d'avoir une isolation extérieure
pour être en conformité avec RE2025.

Objectif '3L' : Devenez Le Leader Local

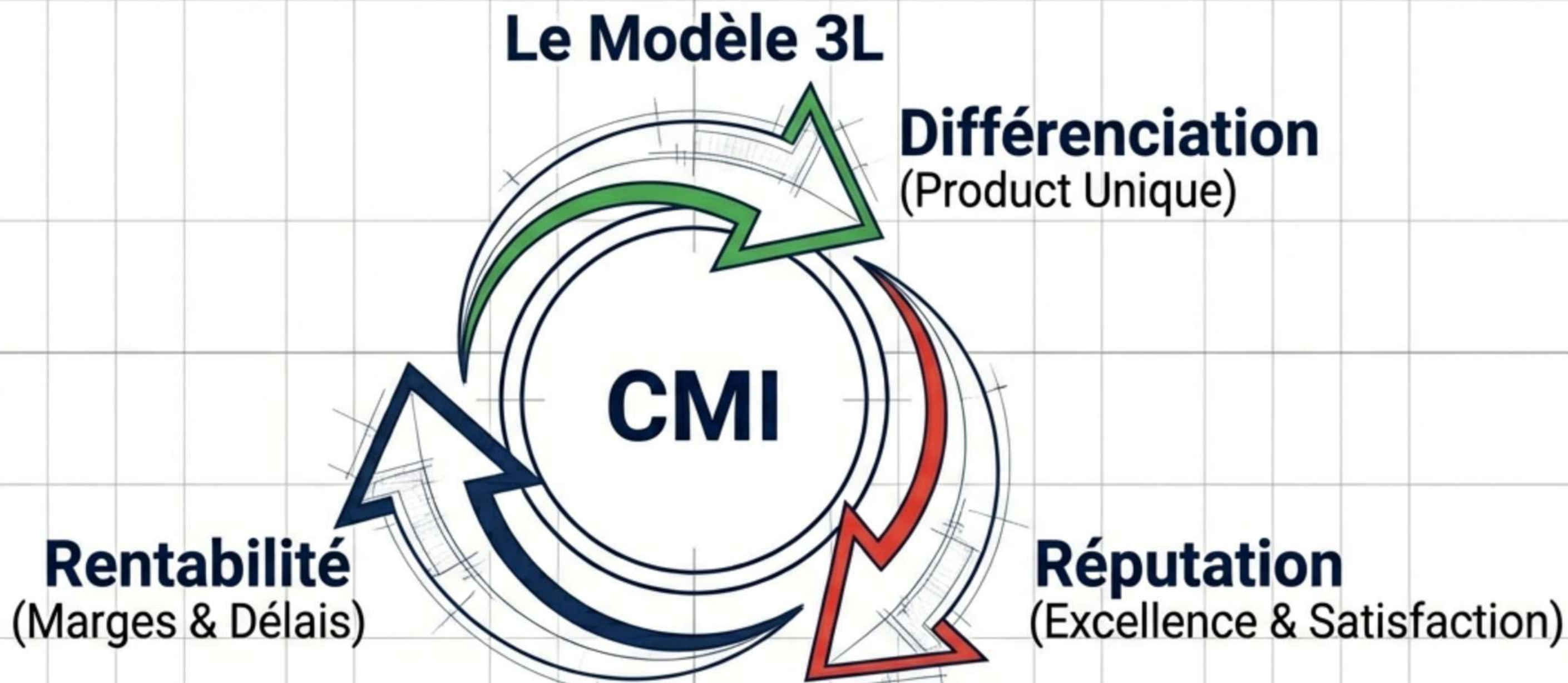

Offrez un produit unique sur votre marché (Maison Perlite)
et augmentez vos marges grâce à la réduction des coûts indirects.

Un Modèle Économique Gagnant



Coûts Maîtrisés :

Devis précis, pas de surcoût imprévu (pas de colle/mortier).



Volume :

Augmentation du CA par la rotation rapide des chantiers.



Prix de Revient :

Exemple de coût estimatif (modèle 04 L) $\sim 1020 \text{ €/m}^2$.

Comparaison de Marge

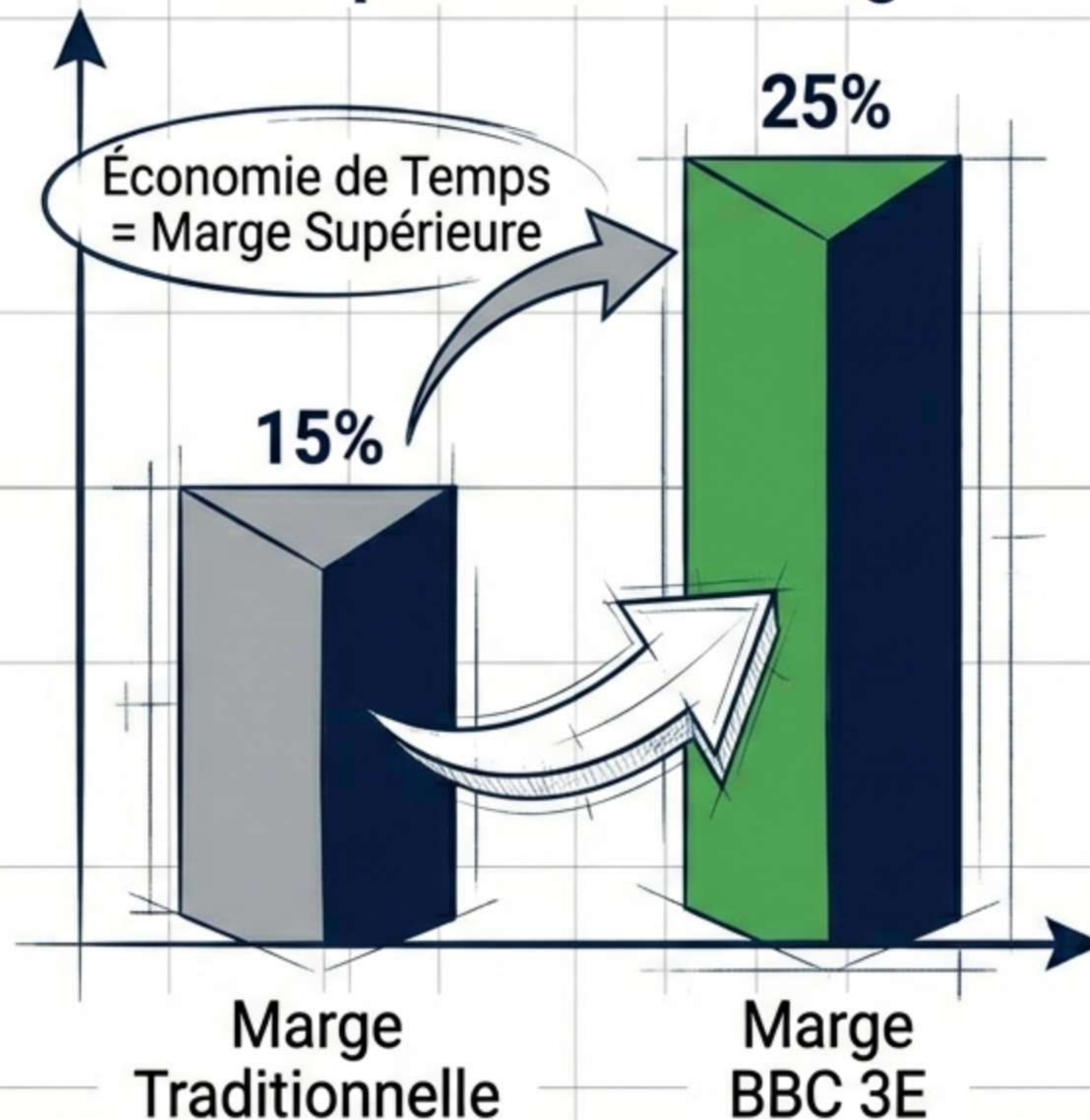

Une Solution Complète et Modulaire

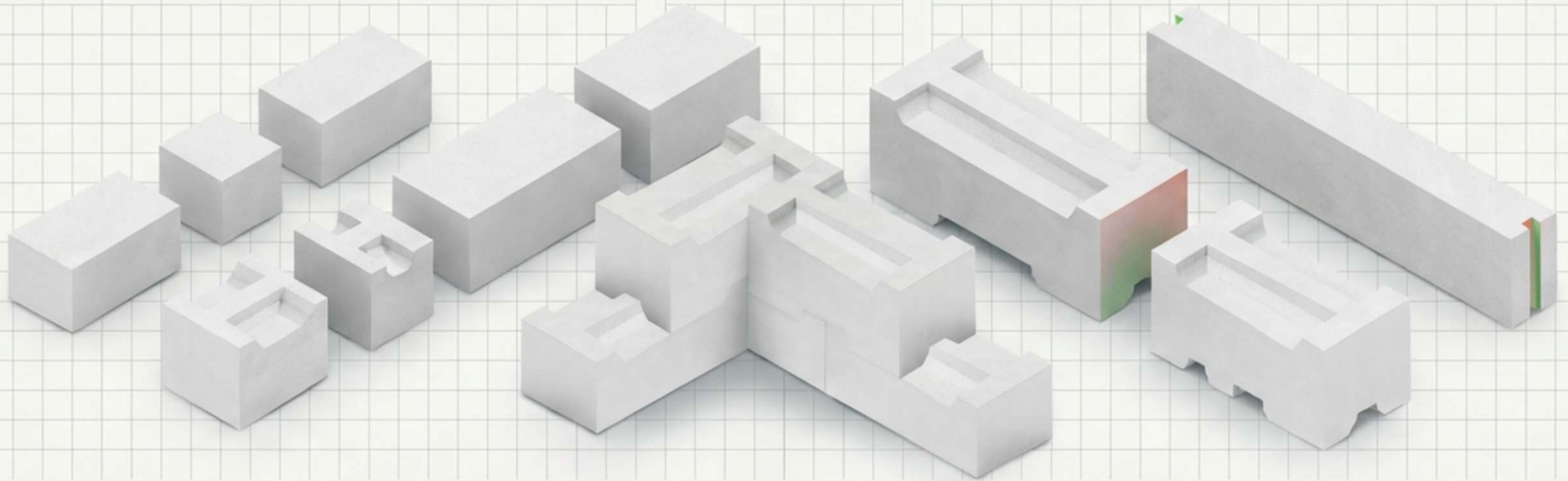

Flexibilité :
70 types d'éléments
pour une liberté
architecturale totale.



Logistique :
Livraison optimisée
(jusqu'à 112m² de
murs par camion).



Intégration :
Compatible avec
fondations et toitures
traditionnelles.

Ils Vivent le Confort BBC

Voir sur YouTube



- Confort Acoustique & Thermique



- Qualité de l'Air (pas de moisissures)



- Argument CMI :
Un client satisfait est votre
meilleure publicité.

**NOUS SOMMES INSTALLÉS DANS
NOTRE MAISON EN BBC 3E
DEPUIS 6 ANS.**

REGARDEZ MAINTENANT !





Rejoignez le Réseau National BBC 3E

- ✓ **Accès Exclusif** à une technologie brevetée.
- ✓ **Support Technique** : Formation des équipes et démarrage chantier.
- ✓ **Marketing** : Outils commerciaux et image de marque 'Bas Carbone'.



En Résumé : Pourquoi BBC 3E ?



Levier RH :
Construisez avec vos équipes actuelles.



Levier Temps :
Livrez 35% plus vite.



Levier Marge :
Réduisez les coûts,
augmentez les volumes.



Levier Réglementaire :
RE2025 native et
bas carbone.





Big Brick Click
AUTO-ISOLANT SANS MORTIER

**Passez à la maison 3E
dès maintenant**

**Planifions votre chantier
pilote dès aujourd'hui**



Ne Subissez Plus Votre Construction, Maîtrisez-la.

 Votre Expert : M. N. RAYAN (Architecte DESA / MBA IP)
 Tél : 07 68 07 11 77
 Email : contact@bigbrickclick.com

Le futur de la construction bas carbone est déjà là. Il s'appelle BBC 3E.